



TRANSPALETA ELECTRICA TE 2000



- Ideal para Distancias largas y Horizontales de distribución: Conductor a pie o con Plataforma de manejo.
- Dispositivo de seguridad de Reversa, reduce la posibilidad de lesiones al operador. diseño de perfil bajo proporciona excelente visibilidad.
- Control de freno automático se activa soltando el interruptor de unidad.
- MOSFET Controlador, regulador Eléctrico.



TRANSPALETA ELECTRICA TE 2000

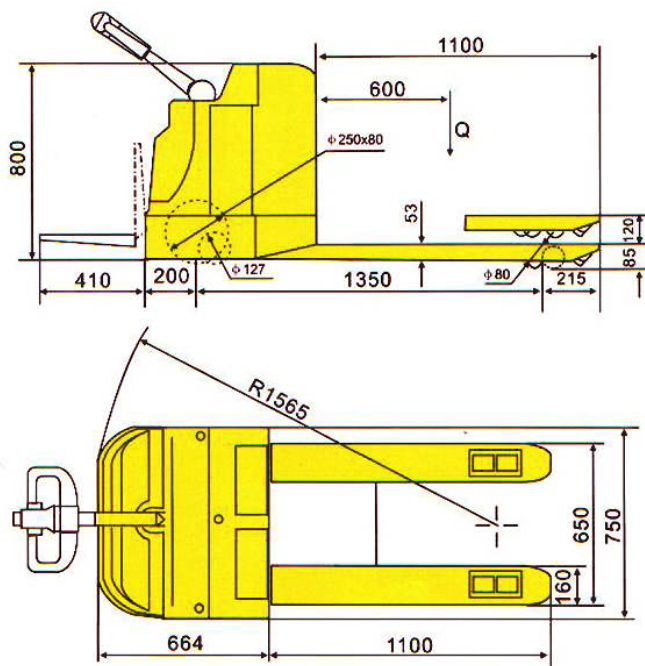

Modelo	CBD 20	
Capacidad	Kg.	2000
Centro de gravedad	mm.	600
Altura total de levante	mm.	120
Altura minima de horquillas a piso	mm.	85
Largo de la horquilla	mm.	1100/1200
Ancho de la horquilla	mm.	550/650
Radio de giro	mm.	1565
Velocidad de viaje con carga	K/h.	4.5
Velocidad de viaje sin carga	K/h.	6.2
Peso	Kg.	450/460
Rueda de direccion	mm.	Ø 250
Rueda de las horquillas	mm.	Ø 80
Voltage de bateria	V.	24
Motor de conducción	Kw.	550/650
Motor de levante	Kw.	1565